

## FA-400 Extracteur de fumées de poste de travail —

### 1. Concept

- Design compact et multi positions
- Faible coût
- Protection antistatique (ESD)
- 3 modes d'utilisation (montage vertical, horizontal, sur bras)

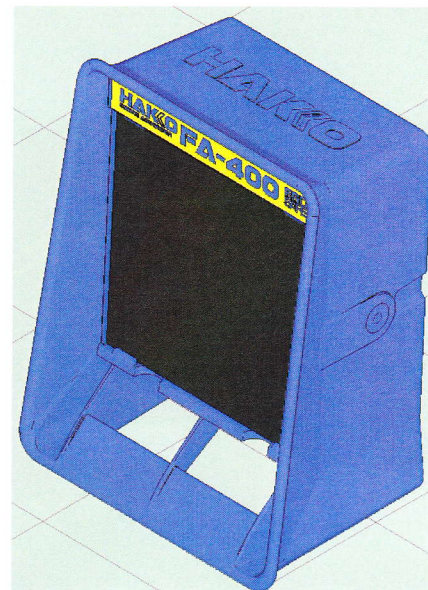

### 2. Caractéristiques techniques

Tension d'alimentation	220-230V CA 50Hz
Puissance absorbée	19 W
Dimension	169(l)×213(h)×112,5(p)
Poids	930 g

#### • Ventilateur

Vitesse de rotation	300 tr/min
Débit d'air	2,66/3,22 m <sup>3</sup> /min
Niveau sonore	49 dB

#### • Filtre

Dimensions	130×130×10 mm
Charbon actif	7 g
Absorption maxi.	2 g
Remplacement du filtre	A1001 (Paquet de 5 pces) 1 fois par mois env.

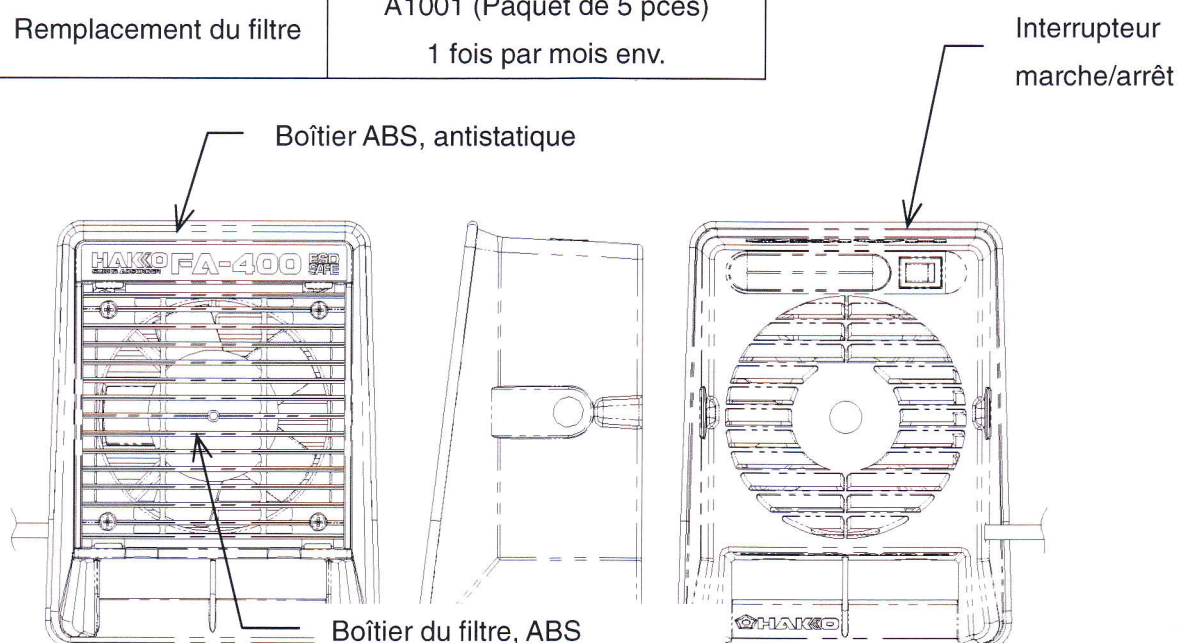

### 3. Utilisation

- 3 modes d'utilisation possible, le FA-400 peut être utilisé de 3 manières différentes.

<Position verticale>

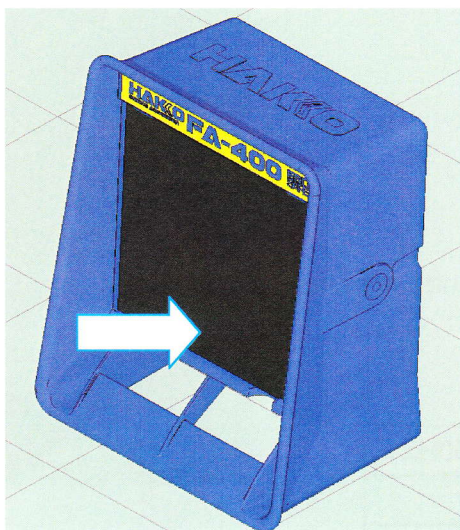

<Position horizontale>

En position horizontale, la vitesse du flux d'air est environ 2,6 fois supérieure, ce qui accroît sa puissance.

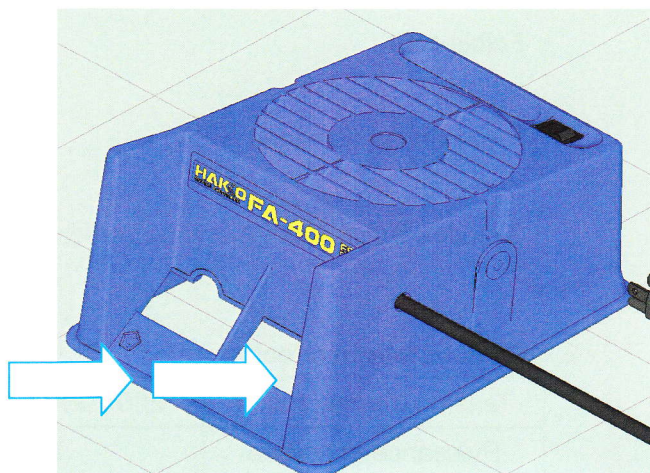

<Fixation sur un bras> Référence C1023 avec vis référence B1166

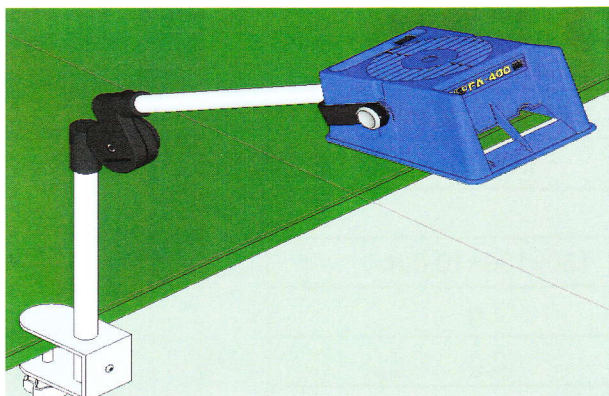

**DAVUM**  
**TMC**

30, rue du Bois Moussay  
93240 STAINS  
FRANCE

Tél : 01 48 36 84 01

Fax : 01 48 36 14 62

[www.davumtmc.com](http://www.davumtmc.com)